

ΙΤΑΛΙΚΟΙ ΛΕΒΗΤΕΣ ΒΙΟΜΑΖΑΣ **FACI - ECO**



FACI ΑΠΟ ΤΟ 1961 - ΥΨΗΛΗ ΠΟΙΟΤΗΤΑ

Η **FACI** κατασκευάζει μονάδες βιομάζας πάνω από 50 χρόνια (ιδρύθηκε το 1961). Η πλούσια εμπειρία σε συνδυασμό με τον διαρκή εκσυγχρονισμό της εταιρίας, την καθιστούν πρωτοπόρο στον τομέα παραγωγής προϊόντων βιομάζας, για θέρμανση και παραγωγή ζεστού νερού.

ΛΕΒΗΤΕΣ ΠΟΛΛΑΠΛΗΣ ΚΑΥΣΗΣ - ΟΙΚΟΝΟΜΙΚΗ ΛΕΙΤΟΥΡΓΙΑ

Οι λέβητες βιομάζας **ECO** ανήκουν στην κατηγορία μονάδων υψηλού βαθμού απόδοσης > 85%. Η οικονομία ως προς το πετρέλαιο μπορεί να φθάσει ακόμα και μέχρι 50%.

Ανήκουν επίσης στην κατηγορία λεβήτων "πολλαπλής καύσης" επειδή λειτουργούν με πολλά είδη στερεών καυσίμων (πέλλετ, ελαιοπυρήνας, κουκούτσια, τσόφλια κλπ.). Οι λέβητες **ECO** με κατάλληλη μετατροπή και χειροκίνητη τροφοδοσία, μπορεί να λειτουργήσουν επίσης με ξύλα.

Θεωρούνται οικολογικοί λόγω της χαμηλής εκπομπής ρύπων που παράγουν.

ΚΑΥΣΤΗΡΑΣ ΔΙΠΛΟΥ ΚΟΧΛΙΑ

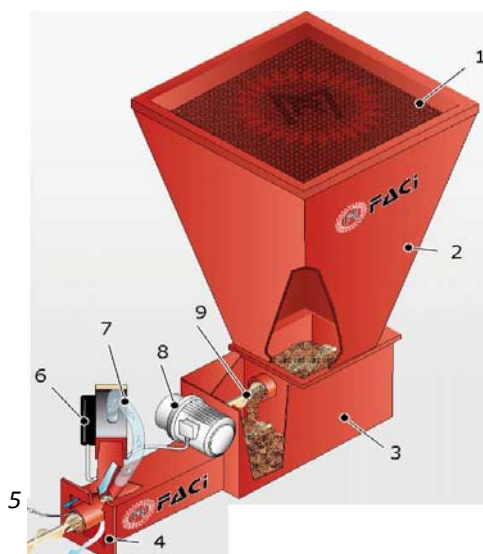

Ο διπλός κοχλίας (πάνω-κάτω) εξασφαλίζει την ασφαλή λειτουργία του συστήματος.

Πράγματι με το σύστημα τροφοδοσίας διπλού κοχλία, απομονώνεται η δεξαμενή αποθήκευσης καυσίμου ("silo"), από το θάλαμο καύσης. Έτσι σε περίπτωση επιστρεφόμενης φλόγας από τον θάλαμο καύσης, εμποδίζεται η είσοδός της στο "silo", που θα είχε δυσάρεστες συνέπειες.

1	ΜΕΤΑΛΛΙΚΗ ΣΙΤΑ
2	ΣΙΛΟ
3	ΚΕΛΥΦΟΣ ΚΑΥΣΤΗΡΑ
4	ΦΛΑΝΤΖΑ
5	ΚΑΤΩ ΚΟΧΛΙΑΣ
6	ΑΝΕΜΙΣΤΗΡΑΣ
7	ΣΩΛΗΝΑΚΙ ΑΕΡΑ
8	ΚΙΝΗΤΗΡΑΣ
9	ΕΠΑΝΩ ΚΟΧΛΙΑΣ



ΤΕΧΝΙΚΑ ΧΑΡΑΚΤΗΡΙΣΤΙΚΑ ΛΕΒΗΤΩΝ ΒΙΟΜΑΖΑΣ **ECO**

MOD. ECO

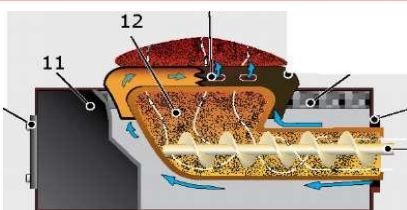
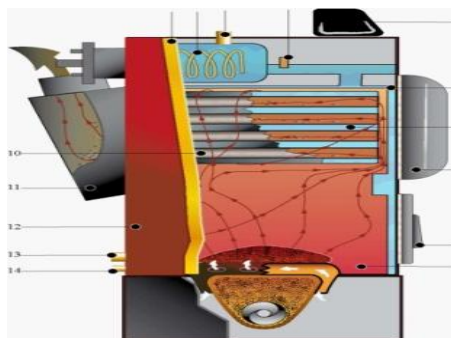

Μοντέλο

ECO-λέβητας πολλαπλής καύσης

Καύσιμα

πέλλετ, ξύλο, ελαιοπυρήνας, κουκούτσια, φλοιοί κ.λ.π.

Θερμική ισχύς

από 12kW

Πίνακας ελέγχου

αναλογικός

Βαθμός απόδοσης

>85%

ΚΩΔΙΚΟΣ	ΠΕΡΙΓΡΑΦΗ	ΜΙΝ ΘΕΡΜΙΚΗ ΙΣΧΥΣ Kcal/h / kW	ΜΑΧ ΘΕΡΜΙΚΗ ΙΣΧΥΣ Kcal/h / kW	ΒΑΡΟΣ Kg	ΠΕΡΙΕΚ. ΝΕΡΟΥ l	ΔΕΞΑΜ. ΑΠΘ. (SILO) m ³
EC02SSL	ΛΕΒΗΤΑΣ ECO 2	10.300/12	22.400/26	340	50	0,2
EC03SSL	ΛΕΒΗΤΑΣ ECO 3	13.700/16	29.240/34	420	77	0,2
EC04SSL	ΛΕΒΗΤΑΣ ECO 4	40.000/47	48.000/56	450	99	0,2
EC05SSL	ΛΕΒΗΤΑΣ ECO 5	50.000/57	66.000/77	500	135	0,2
EC07SSL	ΛΕΒΗΤΑΣ ECO 7	70.000/81	90.000/104	570	190	0,2
ECO10SSL	ΛΕΒΗΤΑΣ ECO 10	100.000/115	128.000/148	1.000	220	0,4



OSCAR
ΧΥΤΟΣΙΔΗΡΟΙ ΛΕΒΗΤΕΣ

ΠΟΛΙΤΗΣ Γ. ΒΑΣΙΛΕΙΟΣ

ΧΥΤΗΡΙΟ - ΛΕΒΗΤΟΠΟΙΕΙΟ

32ο ΧΛΜ ΛΕΩΦ.ΣΤΑΥΡΟΥ ΛΑΥΡΙΟΥ, 19003 ΜΑΡΚΟΠΟΥΛΟ

ΤΗΛ: 2299-0-22193 / 4 FAX: 2299-0-22319

EMAIL : info@oscarboilers.gr SITE : www.oscarboilers.gr